

Инструкция по сборке обеденного стола

Далия

серия

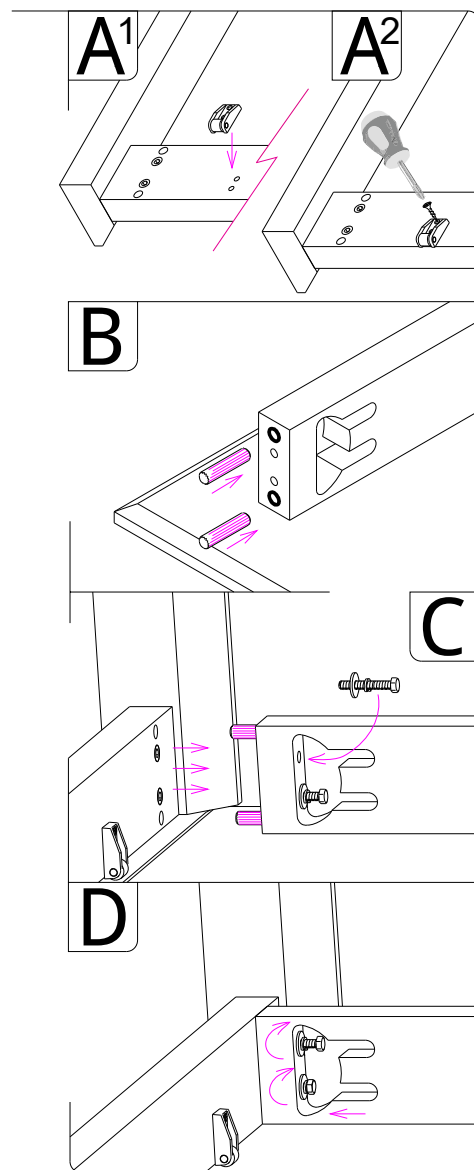
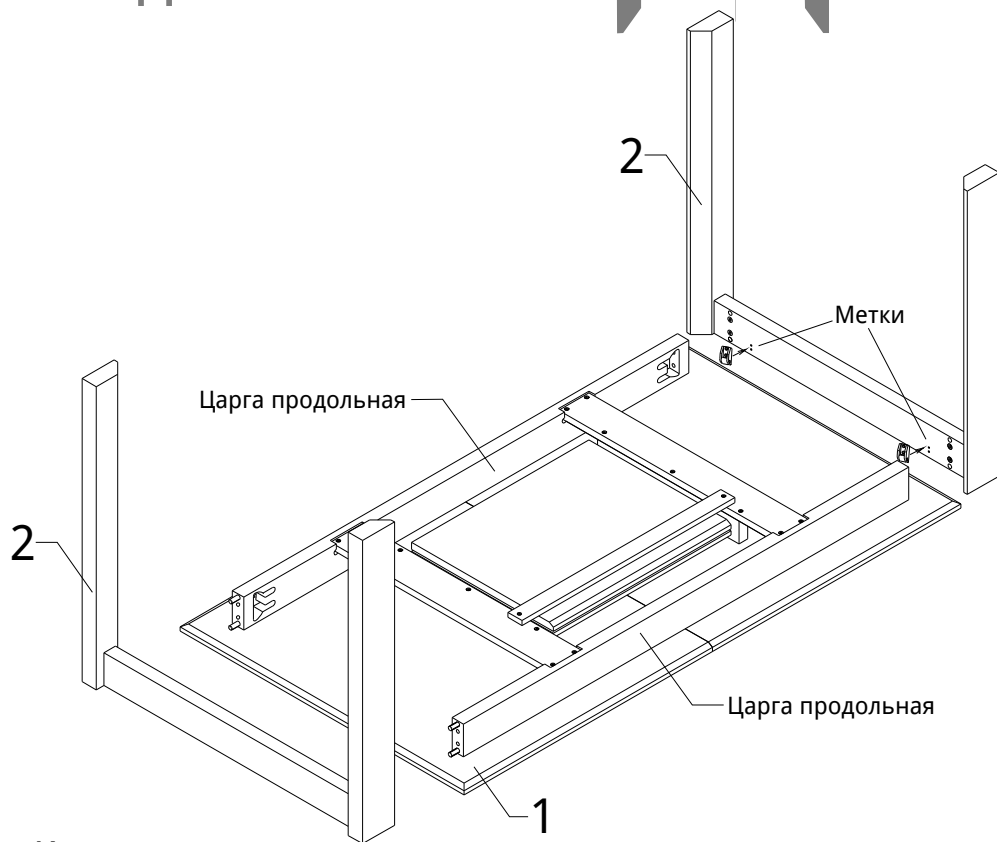

Комплектность

Поз.	Наименование	Кол-во
1	Крышка с вкладышем разрезным	1
2	Опора стола П-образная	2
3	Шкант деревянный 10x45	8
4	Шайба М6 увеличенная ГОСТ11371-78	8
5	Шайба гравёрная оцинкованная М6	8
6	Болт с шестигранной головкой М6x45	8
7	Колесо для столешницы	4
8	Саморез 3,5x19	8

Порядок сборки

Положить «Крышку с вкладышем» ① лицевой стороной на мягкую поверхность.

- A.** «Колесо для столешницы» ⑦ с помощью крестовой отвёртки прикрутить «Саморезами 3,5x19» ⑧ к «Опоре стола П-образной» ② по соответствующим меткам. По два «Колеса» на каждую «Опору».
- B.** Установить «Шканты» ③ до упора в торцы Царги продольной (по паре с каждой стороны).
- C.** На каждый «Болт» ⑥ установить по «Шайбе гравёрной» ⑤ и «Шайбе увеличенной» ④. Разместить в отверстия «Болт с шайбами» ⑥+5+4 (в углубление на Царге) с каждой стороны. Присоединить «Опору стола П-образная» ② к «Крышке» ① на «Шканты» ③.
- D.** Наживить все «Болты с Шайбами» ⑥+5+4 от руки. Закручивается по часовой стрелке. Затянуть все «Болты» рожковым гаечным ключом на 10мм (в комплекте не поставляется).

Производитель оставляет за собой право вносить изменения в конструкцию стола без предварительного уведомления.

Условия эксплуатации

- На поверхность стола не ставить предметы с температурой выше 65°C.
- Не допускать пролива водой поверхности стола.
- Протирать поверхность мягкой тряпкой.
- Допустимая нагрузка на поверхность стола не более 30 кг.
- При эксплуатации стола рекомендуется использовать салфетки или подставки для посуды для предотвращения повреждения столешницы.

Требование к качеству

- Изготовитель гарантирует соответствие качества стола требованиям ГОСТ 16371-2014.
- Возможное отличие текстуры шпона на столешнице от шпона на вкладышах и царгах стола не является браком.

Для сборки стола необходим рожковый гаечный ключ на 10 и крестовая отвёртка.

