

МК Leroys

Детская мебель и аксессуары

Хома9 (Гудвин)

Фурнитура:

Конфирмат 70	- 22шт
Шкант	- 15шт
Трубка 65	- 6шт
Саморез 3,5*16	- 15шт
Заглушка большая	- 14шт
Заглушка на конф	- 22шт
Наклейки	- 25шт
Пластина на борт	- 2шт
Саморез 4,2*16	- 4шт

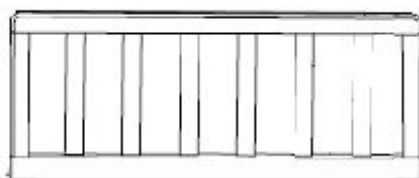
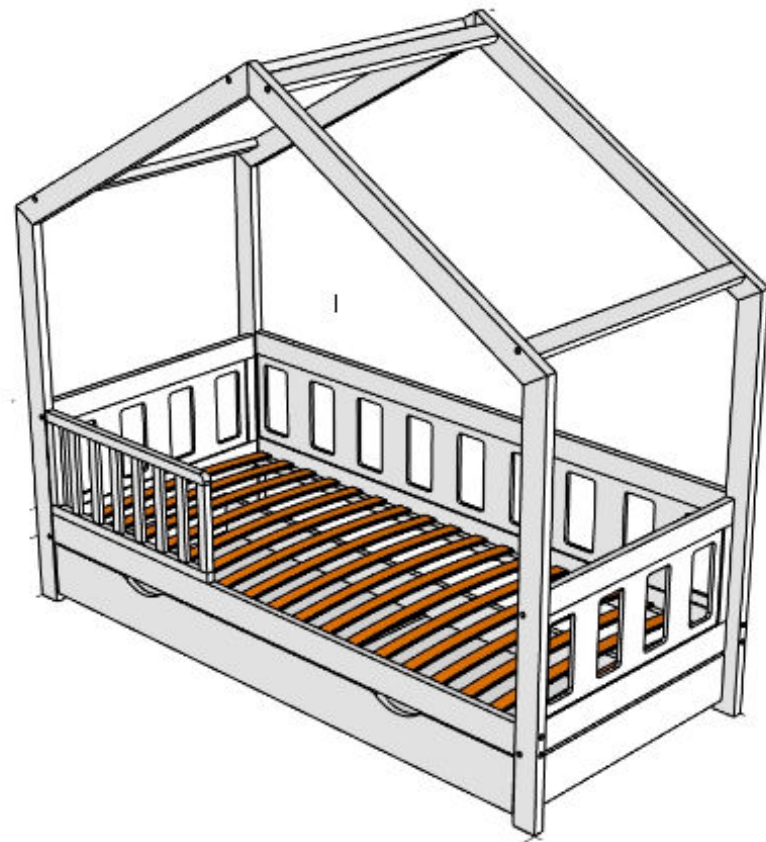

Маленький бортик x 1

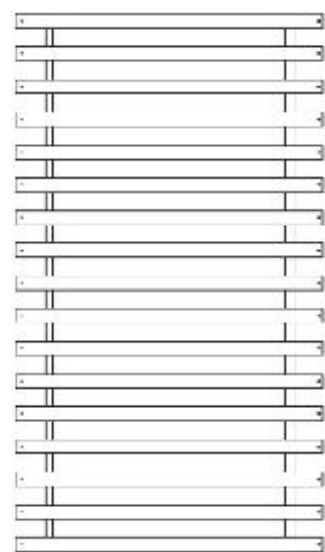

Ламели x1

Комплектация

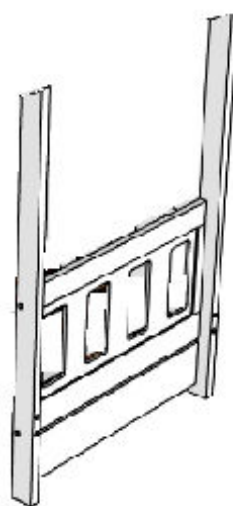

Спинка кровати в сборе - 2шт

Царга лицевая - 1шт

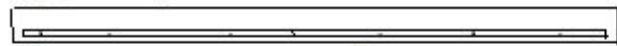

Царга задняя с пазом - 1шт

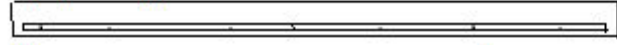

Царга спинки верхняя с пазом - 1шт

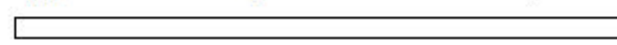

Щит задней спинки - 2шт

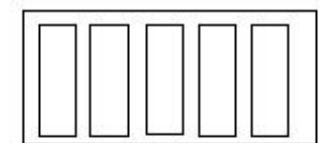

Перемычка задней спинки - 1шт



Перемычка крыши - 4шт



Деталь крыши - 4шт

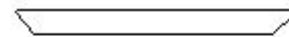

Сборка

1. Соедините боковые спинки с царгами при помощи конфирматов. Не затягивайте конфирматы до конца, чтобы установить заднюю спинку
2. Поставьте в пазы щиты спинок и перемычку задней спинки. Сверху установите царгу, наживив шканты.
3. Протяните конфирматы по всей кровати
4. Соедините детали крыши при помощи трубок. Зафиксируйте трубки саморезами 3,5*16
5. Установите перемычки крыши при помощи шкантов и конфирматов

Сборка ящика Модели Н, А, N

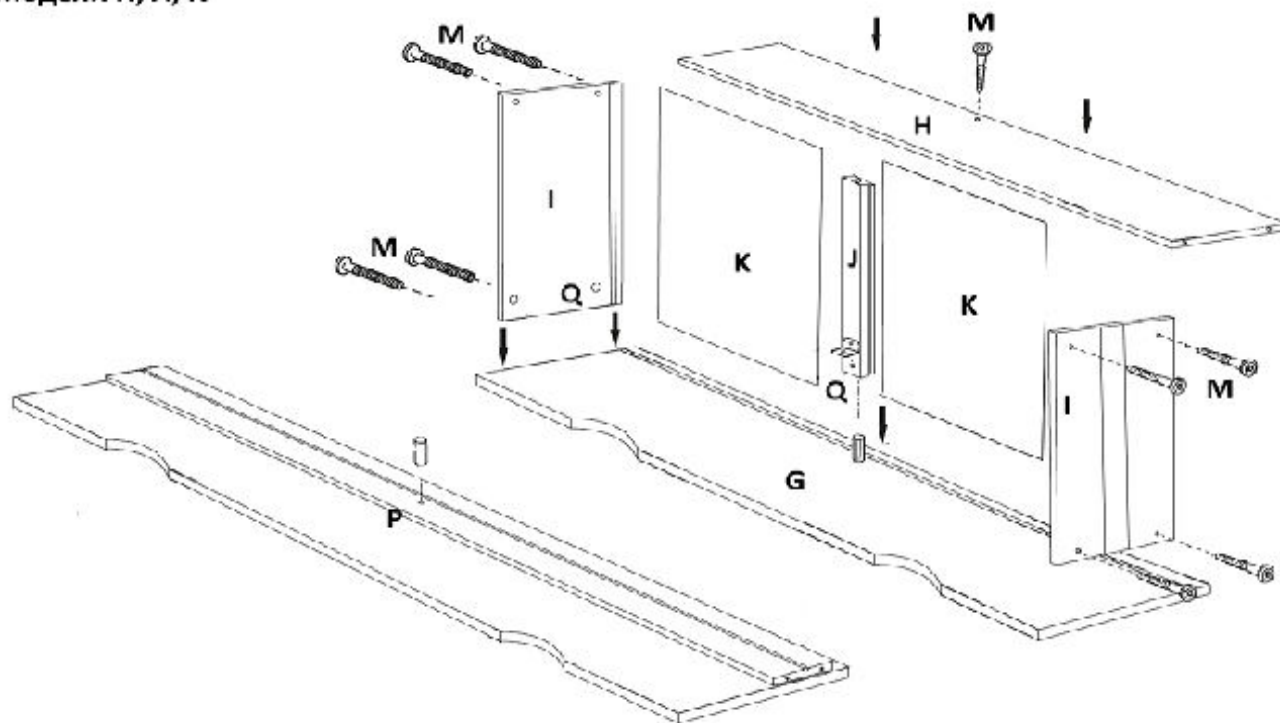

1. Поставьте шкант P к фасаду G. Прикрутите уголок Q к перемычке J
2. Поставьте перемычку J на фасад ящика, закрепите уголок к фасаду шурупом V
3. Соберите боковые спинки I и центральную перемычку J с фасадом ящика G
4. Вставьте дно ящика K в соответствующие пазы
5. Поставьте и закрепите заднюю спинку ящика H. Поставьте пластиковую заглушку на уголок.